

TA PLATEFORME DE LANCEMENT ARIANE 6

Fais décoller ta fusée Ariane 6 !

GUIDE DE L'ACTIVITÉ

PARENTS
Les messages avec ce pictogramme vous sont destinés.

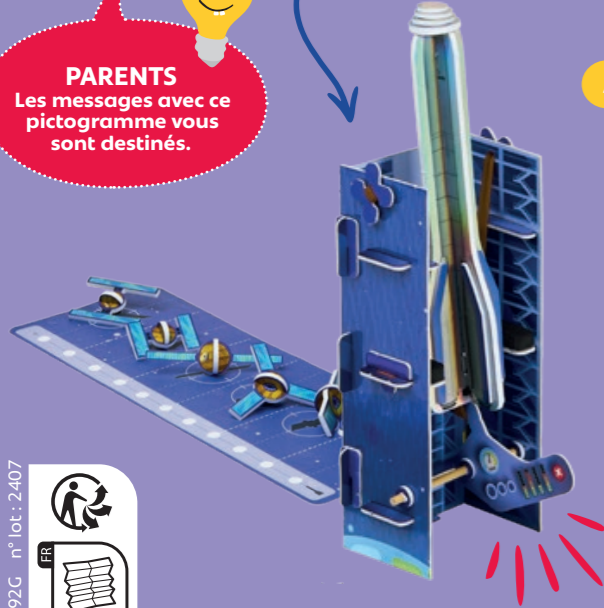

A • Assemble la plateforme

B • Ajoute le crochet

C • Arme l'élastique

D • Assemble Ariane 6

E • Monte les satellites

À toi de jouer !

KPC-EX-24092G n° lot : 2407



1h15 À 4 mains Peu salissant

Attention !
Ne pas viser les yeux ou le visage.
N'utiliser que l'élastique fourni dans le kit.
Ne pas lancer d'objets autres que le projectile fourni avec ce jouet.

A • Assemble la plateforme

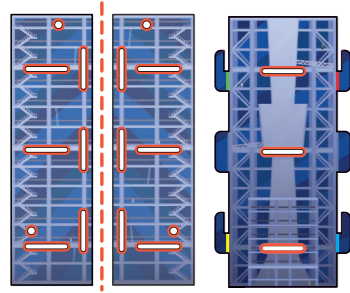

1 Détache les parois du lanceur et évide les trous.

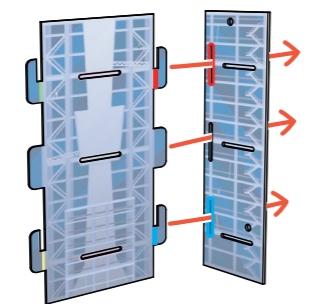

2 Glisse les languettes rouges et bleues dans les fentes de même couleur.

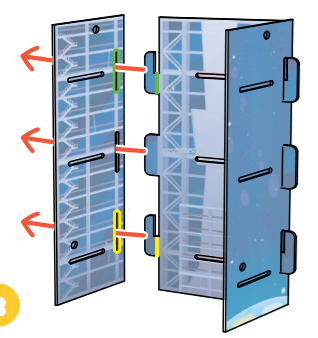

3 Glisse les languettes vertes et jaunes dans les fentes de même couleur.

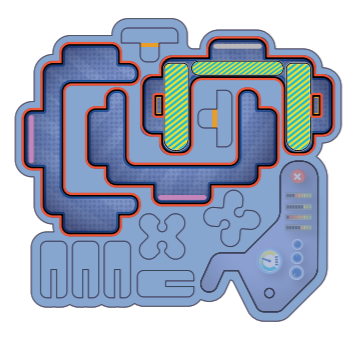

4 Détache ces 3 pièces et évide les trous.

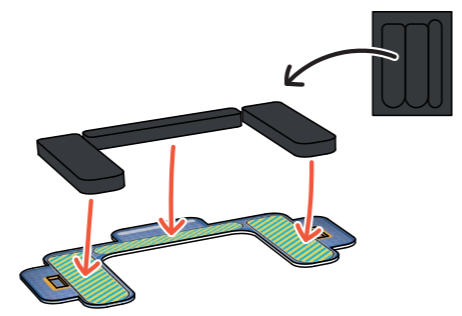

5 Colle ces mousses sur les zones rayées.

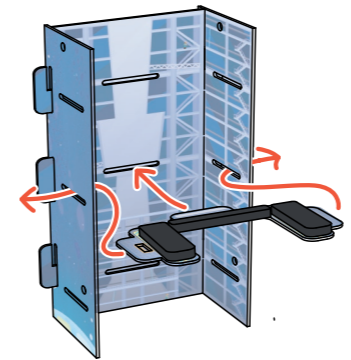

6 Fais passer les languettes dans les fentes du milieu de la plateforme.

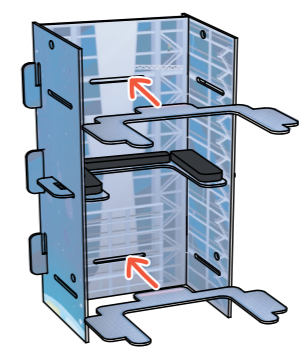

7 Fais la même chose pour les 2 autres pièces.

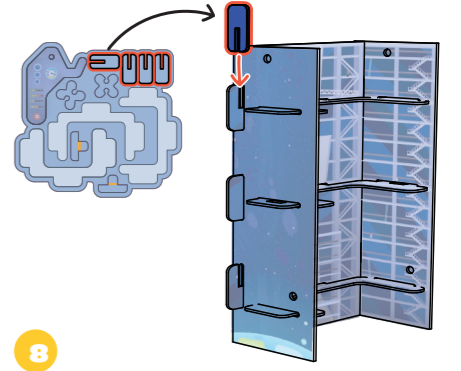

8 Insère cette pièce dans la fente du haut.

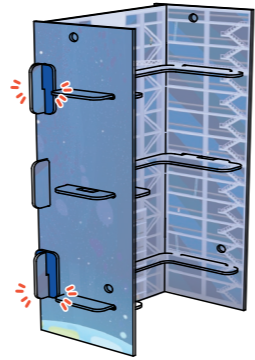

9 Insère une deuxième pièce dans la fente du bas.

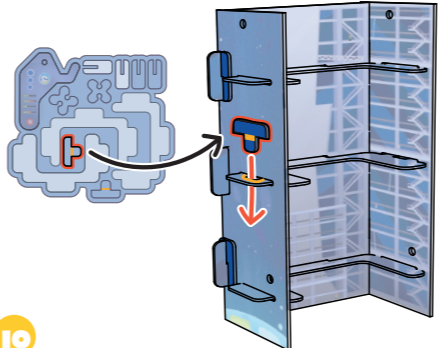

10 Insère cette pièce dans le trou orange.

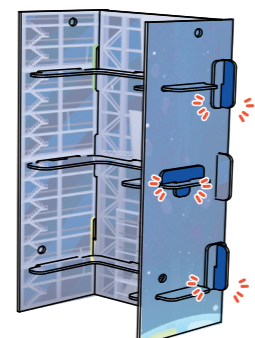

11 Répète les étapes 8, 9 et 10 pour l'autre côté.

BRAVO !

La base de ta plateforme de lancement est bien solide.

B • Ajoute le crochet

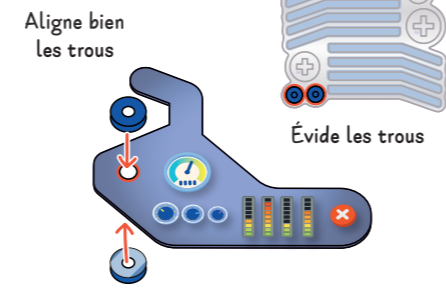

1 Détache le crochet et colle 2 mousses rondes de chaque côté.

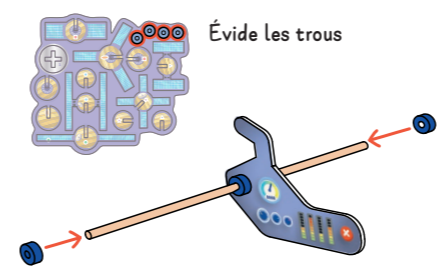

2 Insère le bâton dans le trou du crochet puis glisse une mousse de chaque côté.

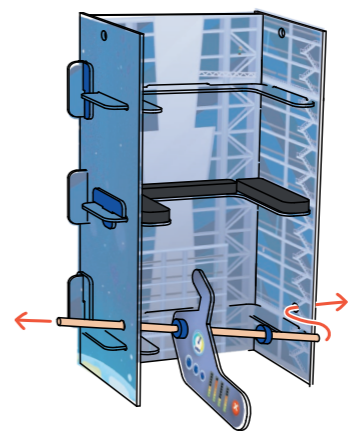

3 Glisse le bâton dans un des trous du bas de la plateforme et fais-le passer dans le deuxième trou.

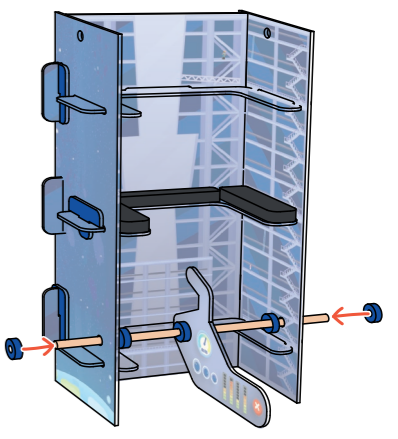

4 Ajoute une mousse ronde de chaque côté.

Vous pouvez aider votre enfant en tournant le bâton pour le faire rentrer dans les trous.

C • Arme l'élastique

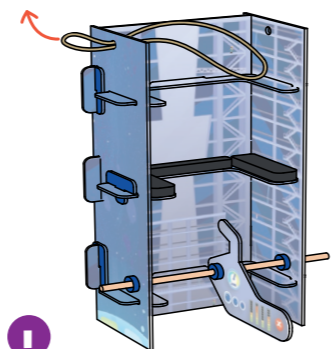

1 Passe un élastique dans ce trou.

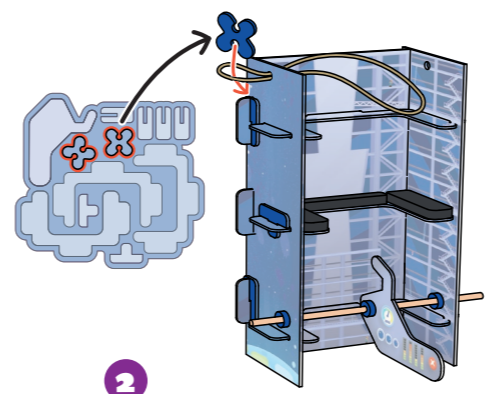

2 Détache une pièce en croix et coince-la dans l'élastique.

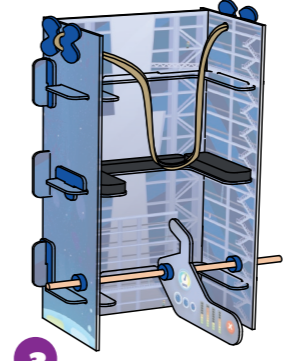

3 Répète les étapes 1 et 2 pour l'autre côté.

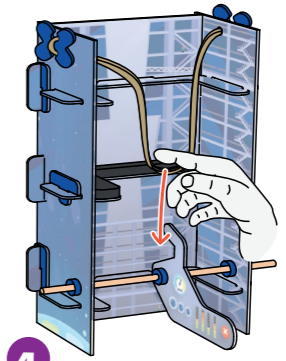

4 Tends l'élastique pour le coincer dans le crochet.

2 élastiques supplémentaires sont fournis en cas de casse ou de perte.

BRAVO !

D • Assemble Ariane 6

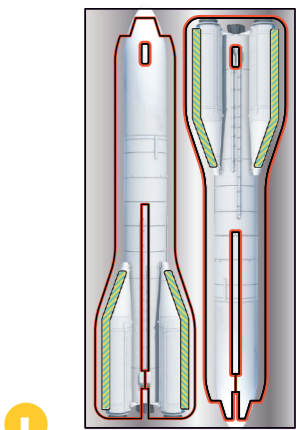

1 Détache la fusée et évide les trous.

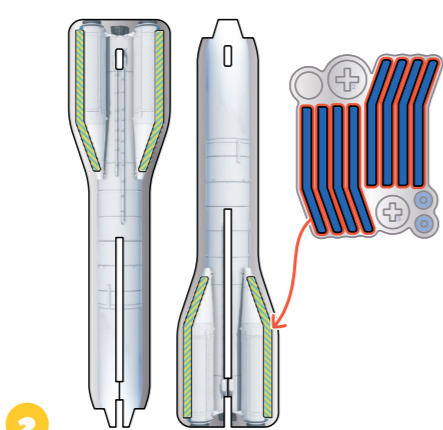

2 Colle les bandes bleues sur les zones rayées de la fusée.

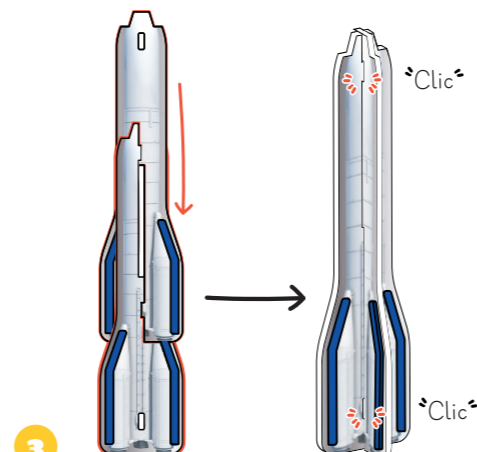

3 Glisse les deux parties l'une sur l'autre et enfonce-les jusqu'au clic.

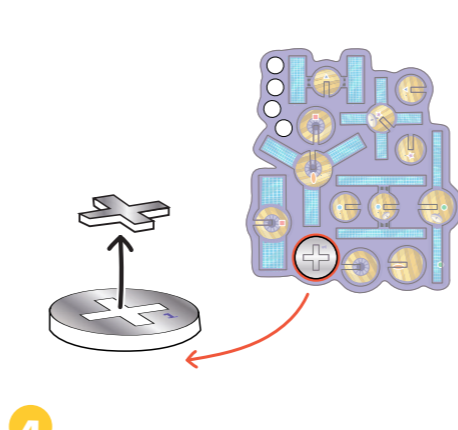

4 Détache le rond 1 et évide la croix.

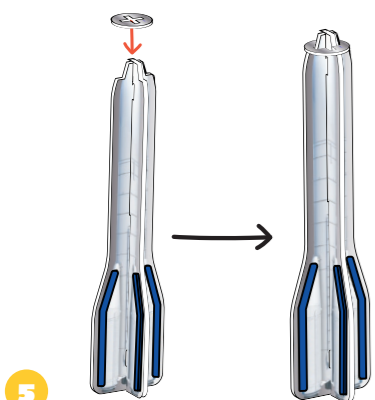

5 Insère le rond 1 sur le haut de la fusée.

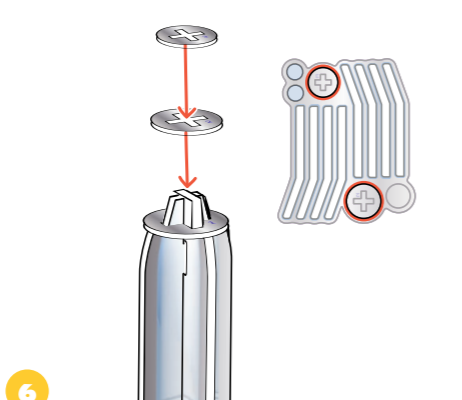

6 Détache, évide et colle les ronds 2 et 3.

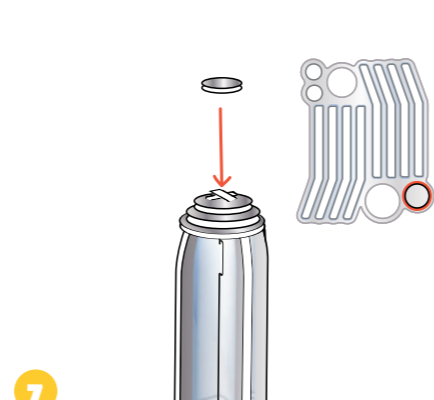

7 Colle le dernier rond par-dessus.



E • Monte les satellites

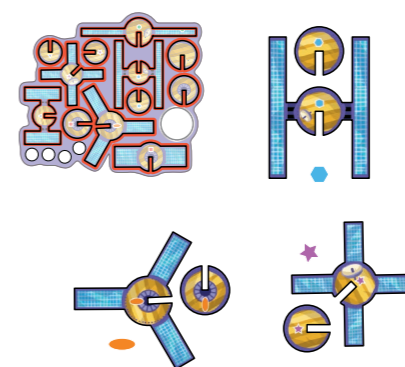

1 Détache les satellites et regroupe les éléments ayant le même symbole par paire.

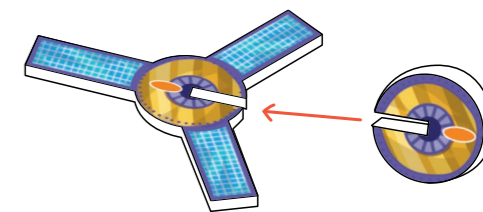

2 Assemble les deux parties.

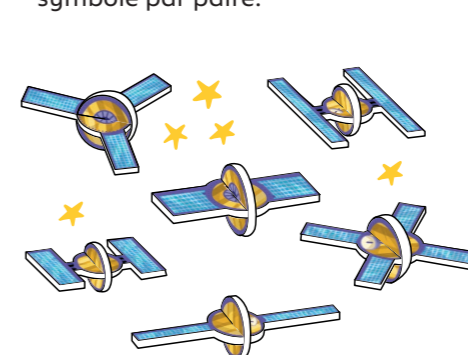

3 Répète l'étape 2 pour les autres satellites.

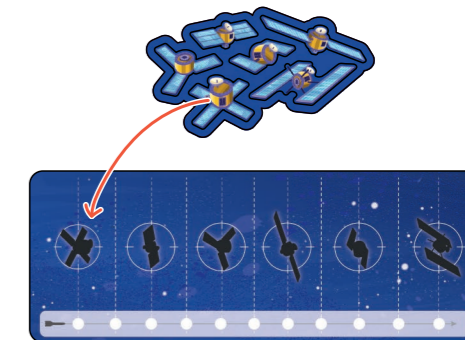

4 Colle les stickers des satellites sur les ombres correspondantes de ton carnet de missions.

À toi de jouer !

Teste le lancement

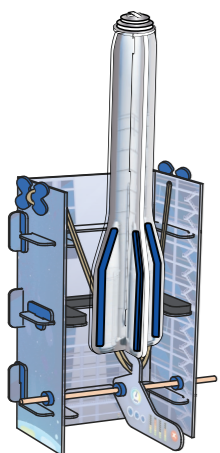

1 Positionne la fusée sur la plateforme.

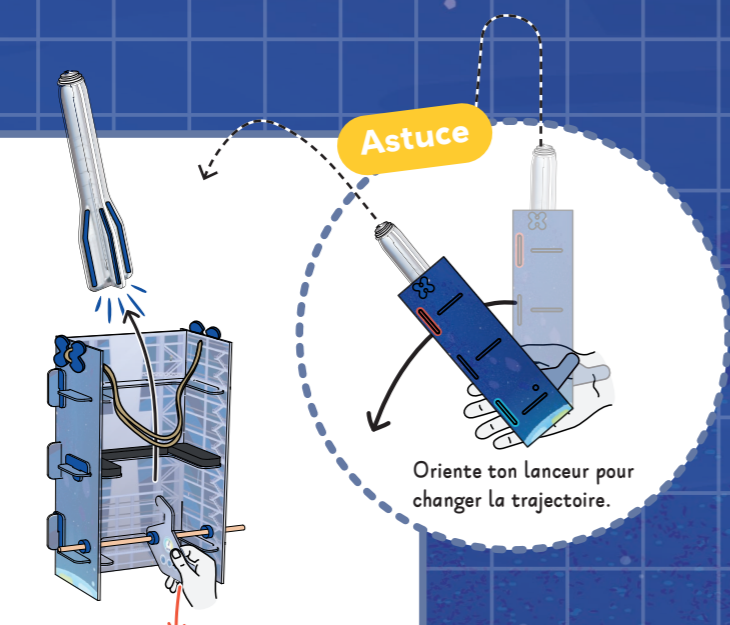

2 Appuie sur le bout du crochet pour lancer ta fusée.

Astuce

Orienté ton lanceur pour changer la trajectoire.

Pars en mission

1 Détache les cibles et place-les en ligne comme sur ton carnet (en les espaçant de 3 pas).

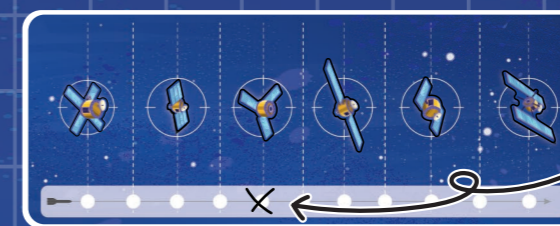

4 Fais une croix dans ton carnet dans le rond correspondant au bon satellite.

Zone de lancement

2 Place-toi au niveau de la zone de lancement et vise une cible avec ton lanceur.



3 Place le satellite correspondant sur la cible que tu viens d'atteindre.

BRAVO !



Recommence jusqu'à ce que tu aies placé tous tes satellites!



Envoie-nous des photos de toi avec ton activité : photos@pandacraft.com